

Stopa siedzenia – widok z góry

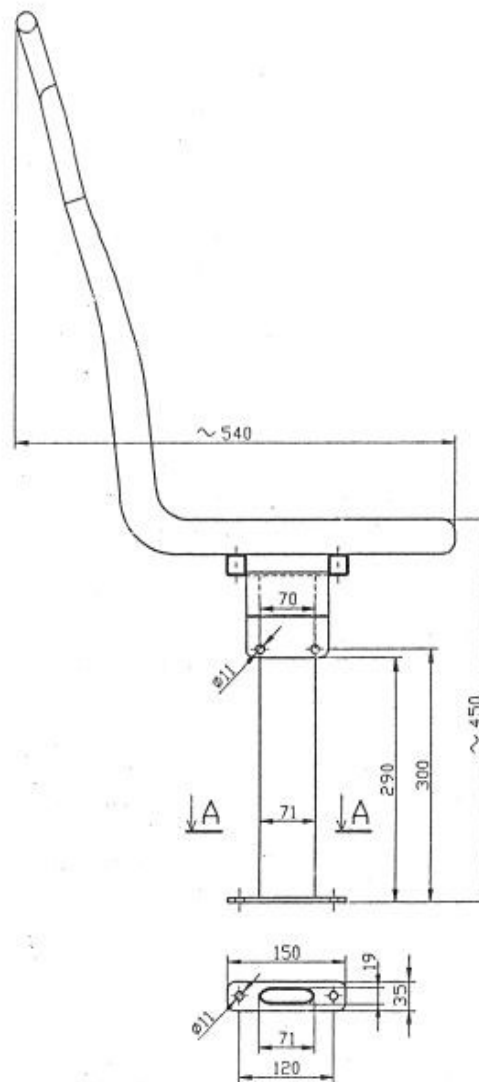

Poz.	Nazwa części (zespołu)				Ilość	Masa	Nr rys (normy)	Material	Uwagi	
Zm. nr	Ilość	Podpis	Data	Zm. nr	Ilość	Podpis	Data	Tramwaje Śląskie ZUR		
Konstruował									Zastępuje rys. Nr	
Kreślił		Artur Chojnacki					24/3/2011			
Sprawdził		Adrian Pander					4/4/2011			
		Nazwisko				Podpis	Data	Material	Zastąpiony przez rys. nr.	
Objekt: Wagon typu E 1 – przedział pasażerski.								Masa (kg)	TŚI/ZUR/ TT/E1/1	
Podziałka:							Nazwa rysunku: Fotel pasażerski 1-osobowy do nagrzewnicy			Nr rys. zespołu wyższego
									Nr rys. TŚI/ZUR/TT/E1-8	