

OBRĘCZ NIEOBROBIONA DO KÓŁ WAGONU 105 N

Nr rysunku 1

Typ wagonu	105 - klasyczny
Materiał	P 70 lub równoważny
D_1 [mm]	664
D [mm]	540
b [mm]	93

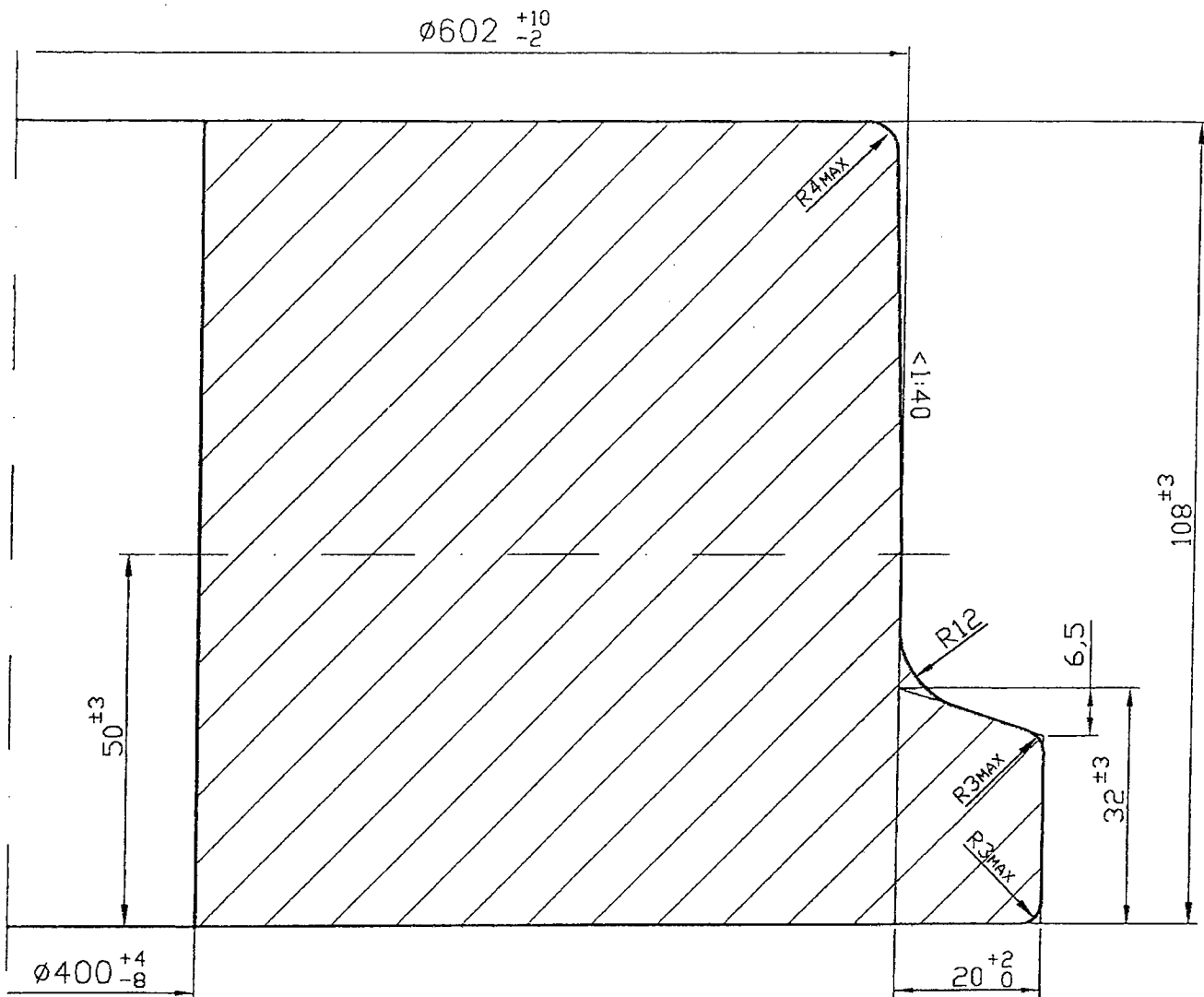

**OBRĘCZ NIEOBROBIONA DO KÓŁ WÓZKA
NAPĘDOWEGO**

Nr rysunku 2

Typ wagonu

Citadis 116 Nd - niskopodłogowy

Materiał

P 70 lub równoważny

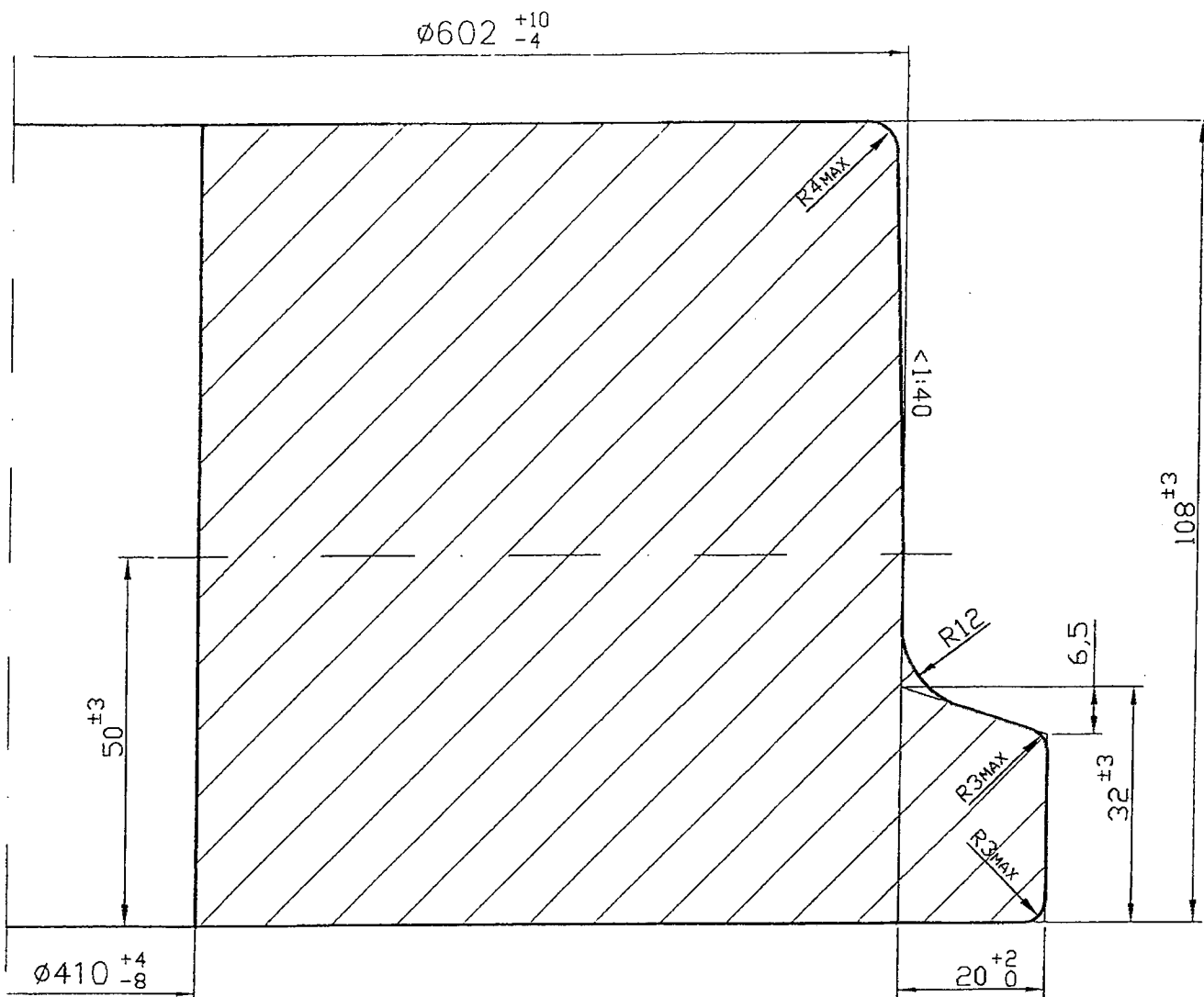

**OBRĘCZ NIEOBROBIONA DO KÓŁ WÓZKA
ŚRODKOWEGO (tocznego)**

Nr rysunku 3

Typ wagonu

Citadis 116 Nd - niskopodłogowy

Materiał

P 70 lub równoważny

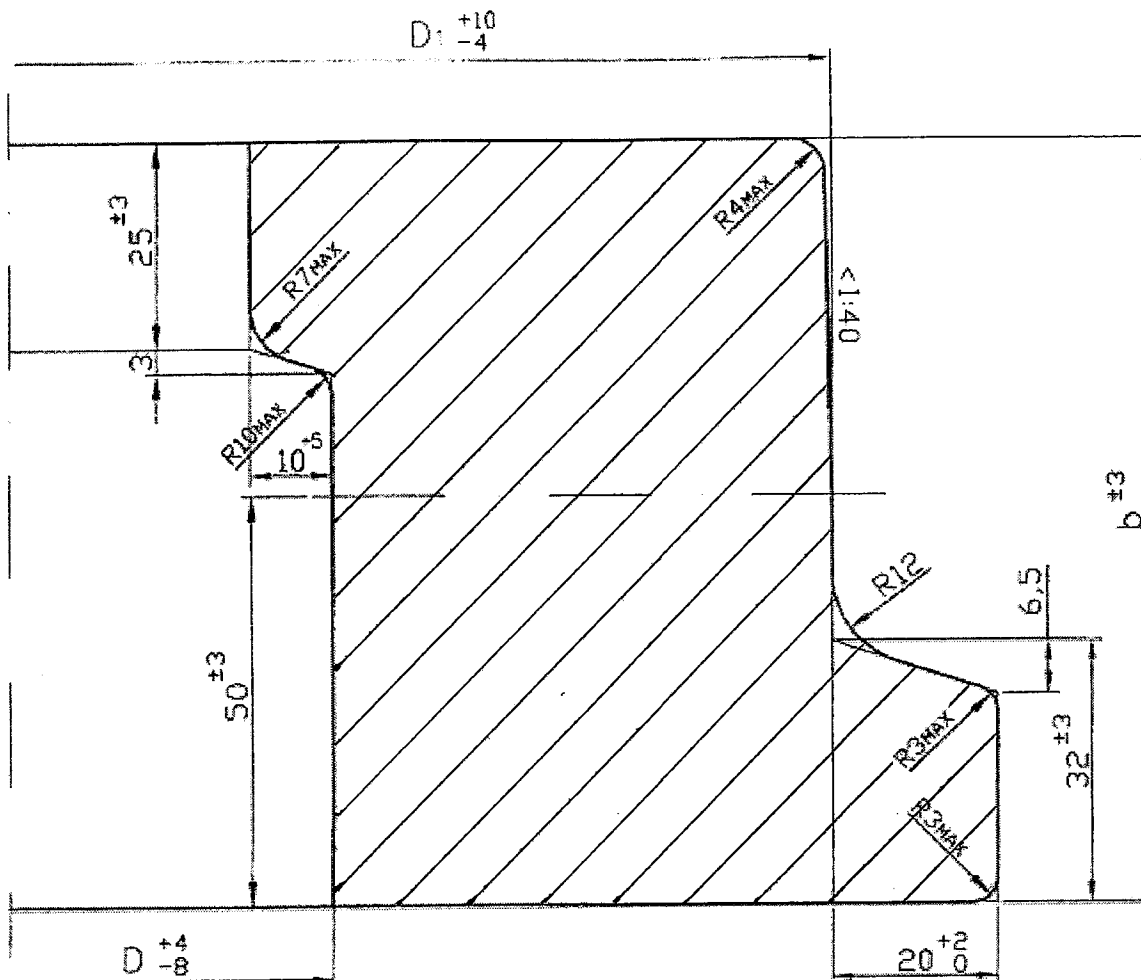

OBRĘCZ NIEOBROBIONA DO KÓŁ WAGONU N

Nr
rysunku 5

Typ wagonu	N
Materiał	P 70 lub równoważny
D_1 [mm]	810
D [mm]	640
b [mm]	90